

26. juni 2026

## Lovliggørende tilladelse til nyt bygværk i privat vandløb

Frederikshavn kommune meddeler hermed tilladelse til at skifte den nuværende bygværk i Båder Bæk placeret lige inden indløbet til Frederikshavn Forsynings regnvandskloak. Bygværket er placeret ved udløbet på matr.nr. 6hu, Flade, 9900 Frederikshavn, som markeret på nedstående kort.

Sagsnummer: GEO-2026-00010  
Dokumentnummer: 8811293

Sagsbehandler:  
Rikke Haggren Glinvad  
Direkte telefon:  
+45 9845 6116

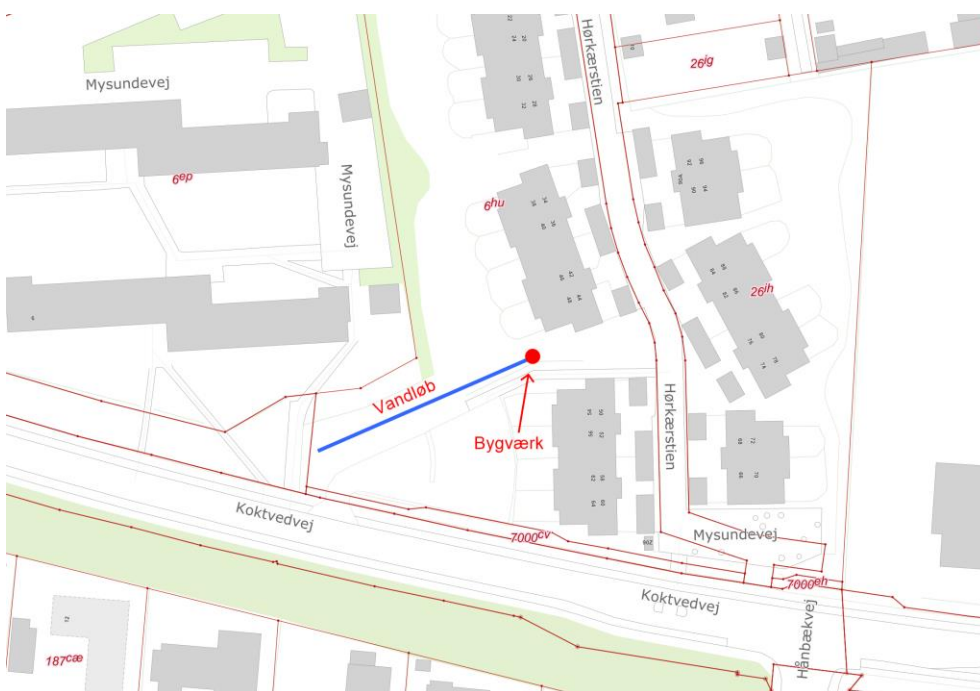

Figur 1: Placering af bygværk ved ejerforeningen Koktvedparken v. Mysundevej, 9900 Frederikshavn.

Tilladelsen gives efter Vandløbslovens<sup>1</sup> § 47 og § 9 i bekendtgørelse om vandløbsregulering<sup>2</sup> og –restaurering m.v. nr. 834 af 27. juni 2016

Tilladelsen gives på følgende vilkår og bestemmelser for arbejdets udførelse:

- Bygværket skal være udført og fremadrettet vedligeholdes i overensstemmelse med fremsendte projektmateriale vedlagt i Bilag 1.

<sup>1</sup> Vandløbsloven: Lovbekendtgørelse nr. 1217 af 25. november 2019

<sup>2</sup> Reguleringsbekendtgørelsen: Bekendtgørelse nr. 834 af 27. juni 2016

- Bygværket må ikke medføre forringelse af vandløbets vandføringsevne, tilstand eller give anledning til opstuvning opstrøms i systemet.
- Risten skal til enhver tid holdes fri for grene, blade, affald, slam og øvrigt materiale, som kan reducere gennemstrømningen.
- Frederikshavn Forsyning er ansvarlig for drift, vedligeholdelse og rensning af bygværket.
- Hvis anlægget giver anledning til erosion, aflejring eller andre påvirkninger af vandløbet, skal forholdene udbedres efter vandløbsmyndighedens anvisning. Dette inkluderer tilstopning, skade på risten eller skader på stensætning/brinksikring. Stensikringen og risten kan ses på billederne i Bilag 2 og 3.
- Vandløbsmyndigheden kan til enhver tid kræve ændringer af anlægget, hvis det viser sig at give væsentlige afvandingsmæssige eller miljømæssige problemer. Ændringer af bygværket må ikke foretages uden vandløbsmyndighedens forudgående godkendelse.
- Hvis bygværket permanent tages ud af drift, kan vandløbsmyndigheden kræve anlægget fjernet og vandløbet retableret.
- Risten skal tilses efter større nedbørshændelser og perioder med høj vandføring. Konstateres der ophobning af materiale, skal dette fjernes uden unødigt ophold.

### Sagsfremstilling

Frederikshavn Kommune har i efteråret 2025 modtaget klager fra ejerforeningen Koktvedparken omkring vedligeholdelse af daværende rist i vandløbet på deres matr.nr. 6hu, Flade, 9900 Frederikshavn, som ligger i forlængelse af Båder Bæk. Frederikshavn Kommune har i samarbejde med Frederikshavn Forsyning etableret en ny og større rist, som vil afhjælpe tidligere tilstopning og opstuvning.

### Kommunens vurdering af sagen

Kommunen vurderer, at bygværket har til formål at tilbageholde større grene og andet flydende materiale, således dette ikke føres ind i regnvandsledningen.

Det vurderes, at anlægget, når det vedligeholdes som forudsat, ikke medfører væsentlige ændringer af vandløbets skikkelse eller vandføringsevne.

Risten har et stort frit gennemstrømningsareal, og konstruktionen vurderes ikke at udgøre en væsentlig hydraulisk indsnævring af vandløbet. Det vurderes, at bygværket ikke medfører en forringelse af vandløbets økologiske tilstand eller hindrer opfyldelsen af de fastsatte miljømål efter bekendtgørelse om miljømål for overfladevandområder. Kommunen vurderer derfor, at anlægget kan lovliggøres efter vandløbslovens § 47.

### Partshøring

Kommunen vurderer, at det ansøgte, ikke har betydning for vandløbets afstrømningsmæssige eller miljømæssige forhold, idet erstatning af det nuværende bygværk vil afhjælpe tidligere problemer med tilstopning og dermed mindske vedligeholdelse. Vandløbsmyndigheden kan i sager efter § 5 og § 9 i bek.nr. 834 om

vandløbsregulering og -restaurering fravige bestemmelserne i §§ 14-16, når sagen angår en foranstaltning, der ikke skønnes at have væsentlig indflydelse på vandløbets afstrømningsmæssige eller miljømæssige forhold.

### **Øvrig lovgivning**

#### *Lov om miljøvurdering (VVM)*

Regulering af vandløb er omfattet af bilag 2, punkt 10f i bekendtgørelse nr. 4 af 3. januar 2023 om miljøvurdering af planer og programmer og af konkrete projekter (VVM).

Det er kommunens vurdering på baggrund af en screening af projektet, at projektet ikke er omfattet af krav om miljøvurdering. Kommunen begrundes afgørelsen med, at projektet er af begrænset omfang og ikke medfører nogen risiko for miljø, biodiversitet eller menneskers sundhed.

#### *Lov om naturbeskyttelse*

Det er kommunens vurdering, at erstatning af nuværende bygværk ikke vil medføre en væsentlig tilstandsændring af vandløbet. Vandløbet er ikke udpeget som § 3 vandløb. Det kræver derfor ikke en dispensation fra Naturbeskyttelseslovens § 3, stk. 1, at erstatte nuværende bygværk.

#### *Natura 2000 og Bilag IV-arter*

Nærmeste Natura 2000-område er nr. H8 "Bangsbo Ådal og omkringliggende overdrevsarealer" 3,5 sydvest for projektet. Bygværket vil ikke påvirke området hverken direkte eller indirekte. Ligeledes vurderes projektet ikke at beskadige eller ødelægge yngle- eller rasteområder for arter omfattet af habitatdirektivets bilag IV.

### **Afgørelse**

Det er derfor kommunens samlede vurdering, at erstatningen af det tidligere bygværk i Båder Bæk ikke vil have en negativ effekt på vandløb eller omkringliggende naturområder. Der gives dermed tilladelse efter Vandløbslovens § 47.

### **Offentliggørelse**

Tilladelsen offentliggøres på kommunens hjemmeside den 26. juni 2026.

### **Klagevejledning**

Du kan klage til Miljø- og Fødevarerklagenævnet inden 4 uger fra offentliggørelsen – dette vil sige senest d. 24. juli 2026.

Se vedlagte klagevejledning(er).

Ansøger vil blive underrettet, hvis der indløber klager.

**Bilag:**

Klagevejledning efter Vandløbsloven

Bilag 1: Oversigttegning og bygværk

Bilag 2: Billede af bygværk

Bilag 3: Billede af bygværk

**Kopi til:**

Frederikshavn Forsyning v. Halfdan Bøgh og Morten Bollerup

Ejerforeningen Koktvedparken v. Jørn Ole Nielsen

DN- Frederikshavn, [dnfrederikshavn-sager@dn.dk](mailto:dnfrederikshavn-sager@dn.dk)

DOF- Hovedkontoret, [natur@dof.dk](mailto:natur@dof.dk)

DOF-Nordjylland, [frederikshavn@dof.dk](mailto:frederikshavn@dof.dk)

Slots- og kulturstyrelsen og fortidsmindekontoret, [cfk@slks.dk](mailto:cfk@slks.dk)

**Har du spørgsmål eller vil besvare brevet**

Brug svarmuligheden i e-Boks eller Virk.dk, hvis du har modtaget brevet digitalt.

Har du ikke digital adgang, kan du:

1. skrive til Frederikshavn Kommune, Rådhus Allé 100, 9900 Frederikshavn
2. ringe til det direkte nummer eller til kommunens hovednummer
3. henvende dig i Borgerservice i Frederikshavn, Sæby eller Skagen  
- dog ikke onsdag

Oplys *altid* sagsnummeret, som du kan se i højre kolonne.

Med venlig hilsen

Rikke Haggren Glinvad (RKGL)  
Vandløbsmedarbejder

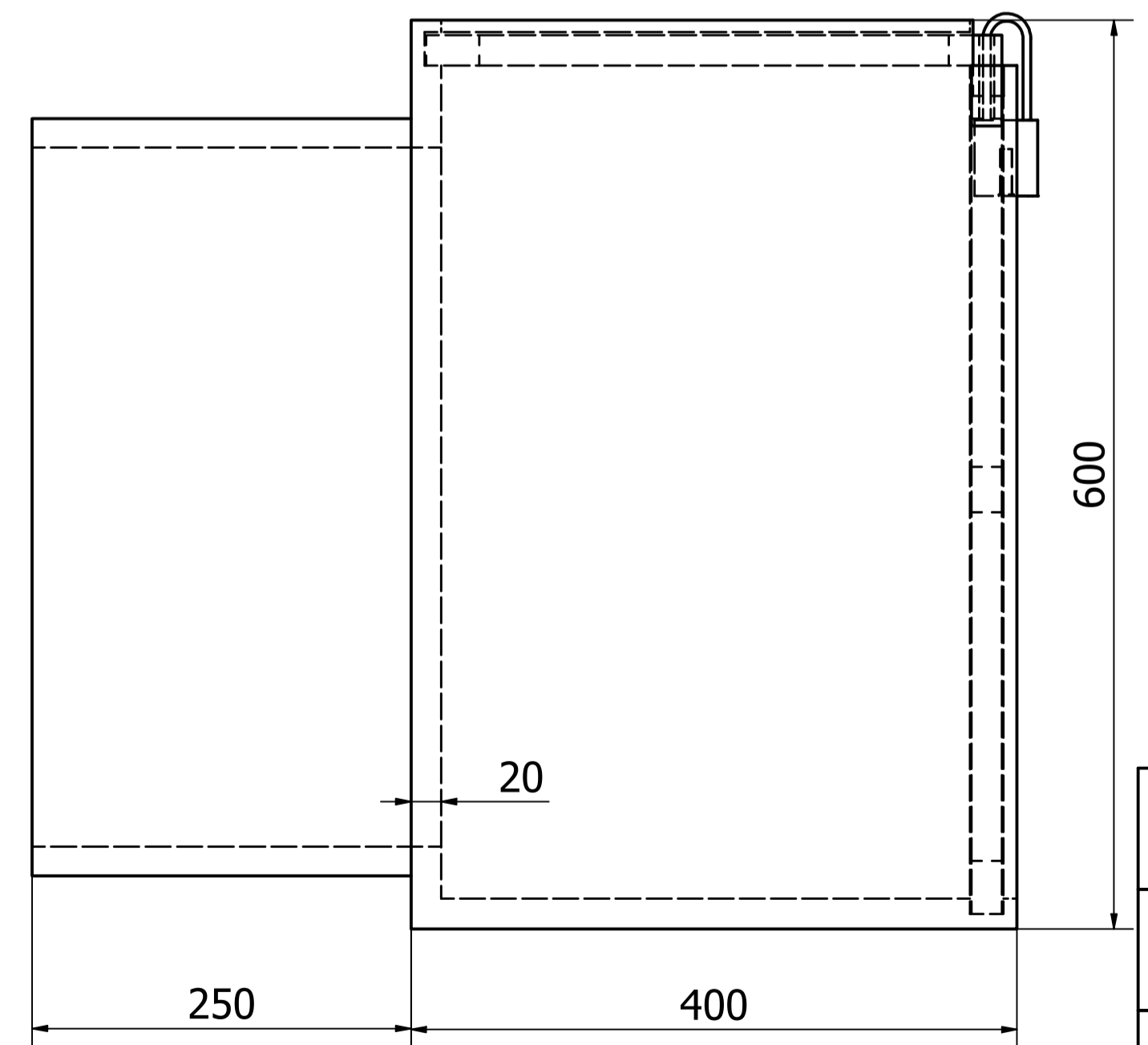
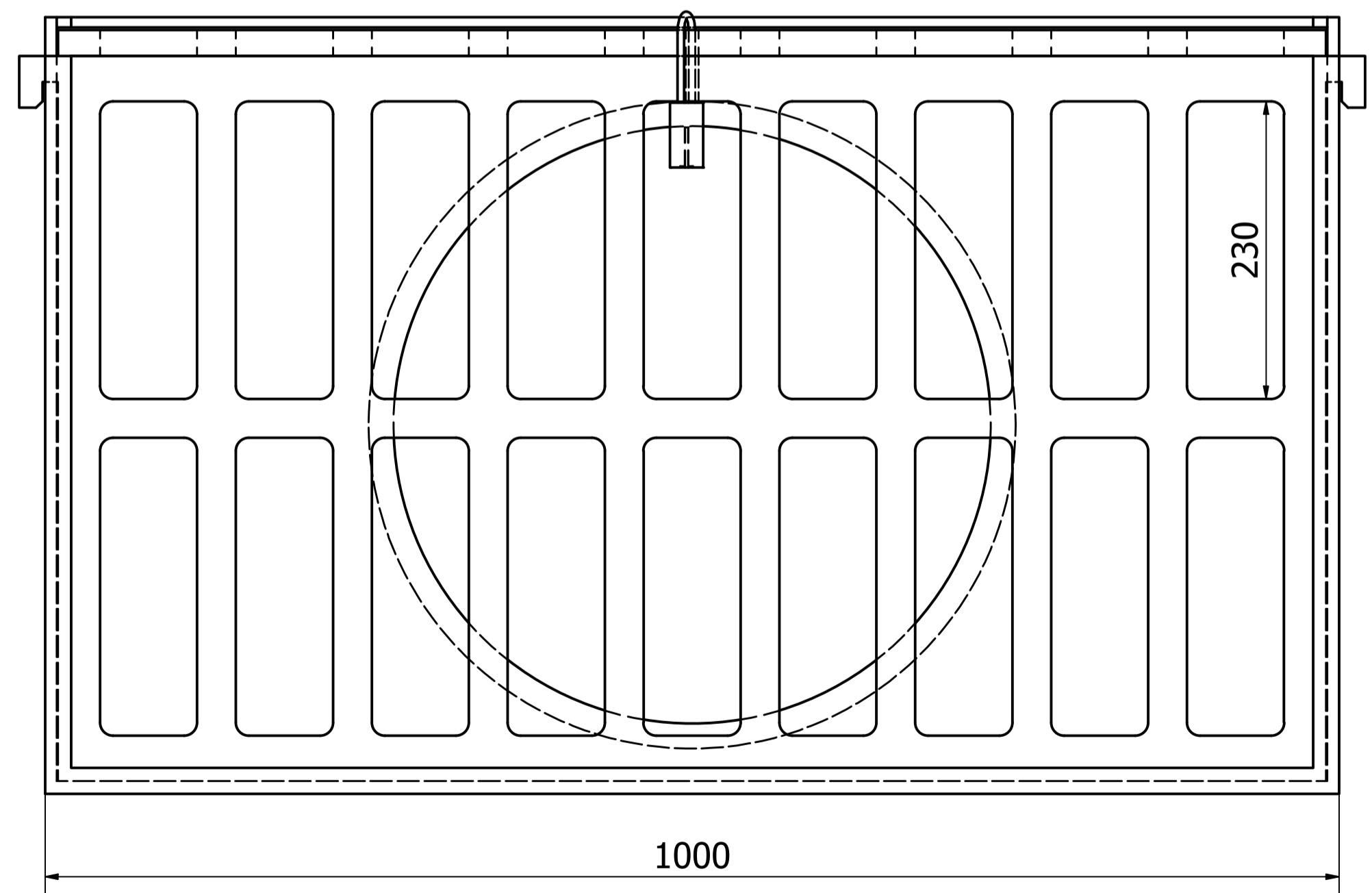
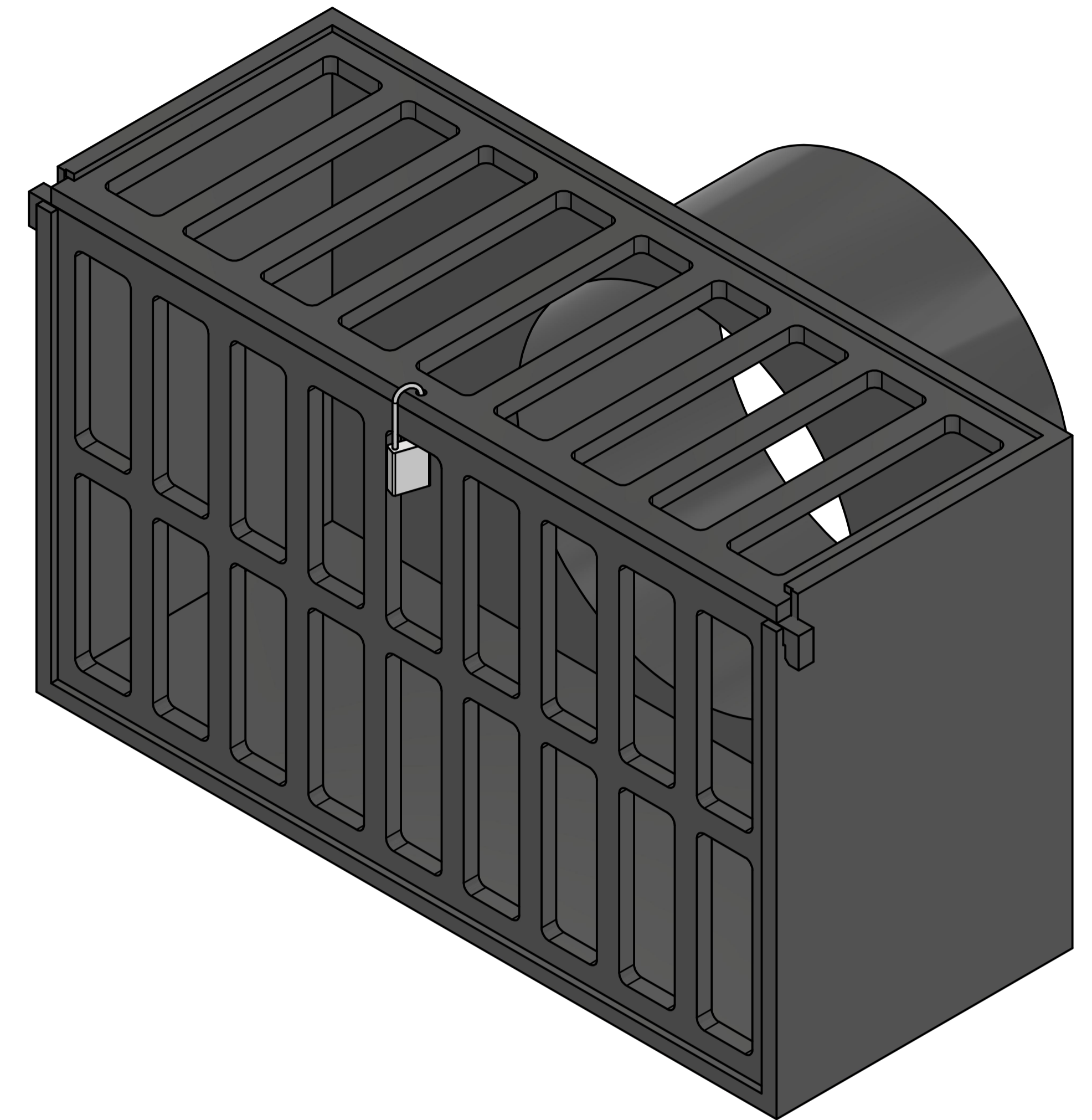
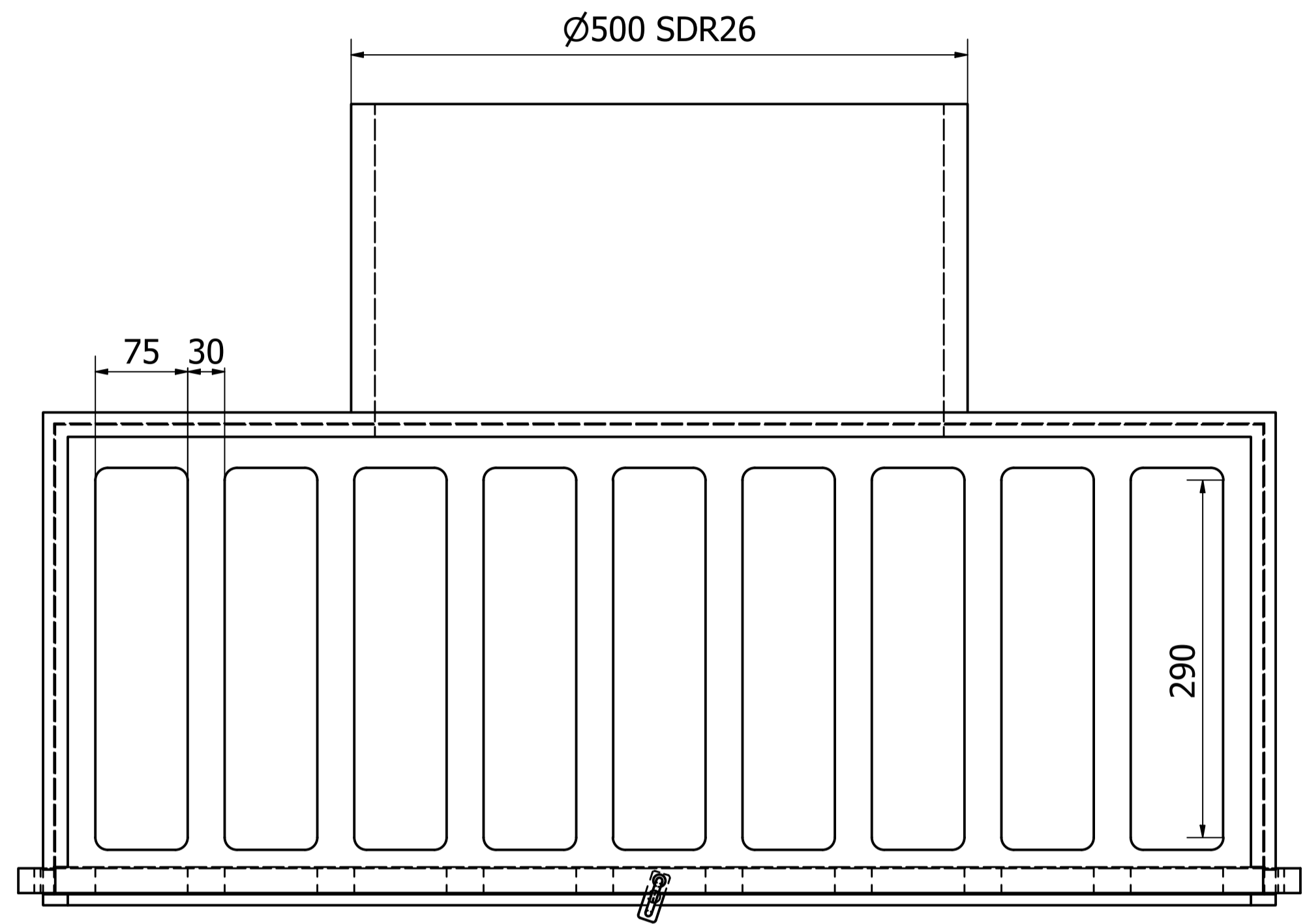

Kunde:	Frederikshavn Forsyning	
Projekt/Titel:	Regnvandskasse	
Tegningsnr. Regnvandskasse	Rev.	
Skala 1 : 4	 <b>SCANPIPE</b> <small>JORDENS BEDSTE VA-SORTIMENT</small>	
Dato 07-04-2026		
Initialer fkp		
Godkendt af		
Side 1 af 1		



